

Böcker Palettengabel PG 1800 A (Id.-Nr. 820001012)

Die Böcker-Palettengabel PG 1800 A ist für den Transport von palettierten Baumaterialien mittels Kran konzipiert. Der Schwerpunktausgleich erfolgt durch Umhängen der Kranöse und ermöglicht so einen sicheren Transport der Güter. Der Abstand zwischen den Gabelzinken kann stufenlos verstellbar werden.

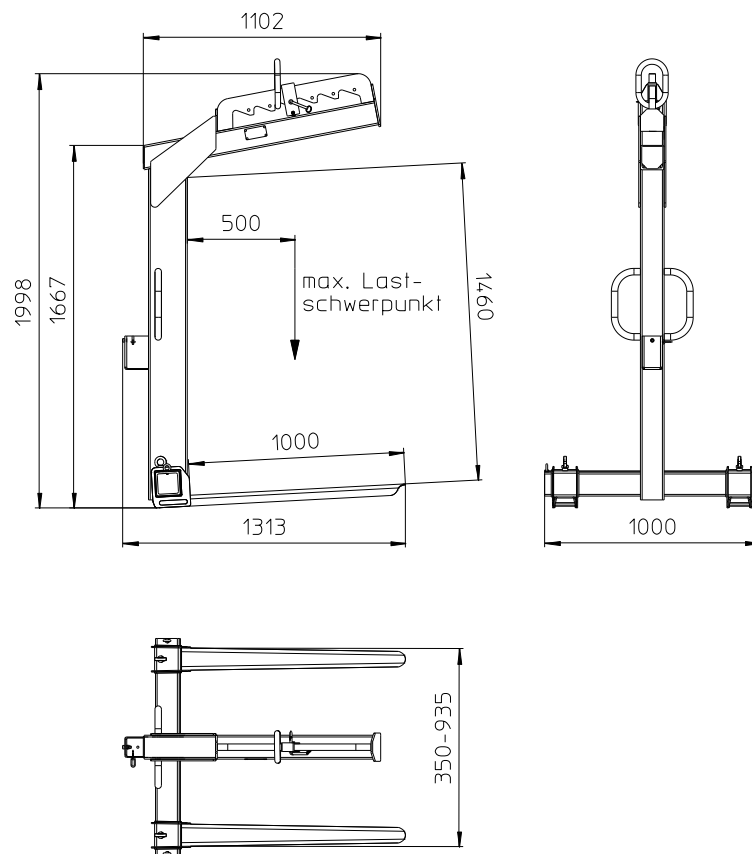

Technische Daten:

Tragfähigkeit	1800 kg
Eigengewicht	80 kg
Zinkenverstellung	350 – 935 mm
Nutzbare Zinkenlänge	Ca. 1000 mm

Stand 10/2017

Änderungen der Maße und technischen Daten vorbehalten!